

Zentralübung 2

PD Dr. Jan Johannsen

Institut für Informatik

Stand: 27. April 2026

Basierend auf Folien von PD Dr. David Sabel und Prof. Dr. Jasmin Blanchette



Plan für heute

1. Deterministische endliche Automaten (DFAs)
2. Nichtdeterministische endliche Automaten (NFAs)
3. Äquivalenz von DFAs, NFAs und regulären Grammatiken

1. Deterministische endliche Automaten (DFAs)

5-Tupel $M = (Z, \Sigma, \delta, z_0, E)$ mit

	DFA
Zustandsmenge	Z
Alphabet	Σ
Übergänge	$\delta : Z \times \Sigma \rightarrow Z$
Startzustände	$z_0 \in Z$
Endzustände	$E \subseteq Z$
Übergänge für Wörter	$\tilde{\delta} : Z \times \Sigma^* \rightarrow Z$ $\tilde{\delta}(z, \varepsilon) = z$ $\tilde{\delta}(z, aw) = \tilde{\delta}(\delta(z, a), w)$
Akzeptierte Sprache	$L(M) = \{w \mid \tilde{\delta}(z_0, w) \in E\}$

Darstellungsformen

- als 5-Tupel $(\{z_0, z_1, z_2\}, \{a, b\}, \delta, z_0, \{z_0, z_1\})$ mit

$$\begin{array}{ll} \delta(z_0, a) = z_1 & \delta(z_0, b) = z_2 \\ \delta(z_1, a) = z_1 & \delta(z_1, b) = z_2 \\ \delta(z_2, a) = z_2 & \delta(z_2, b) = z_2 \end{array}$$

- als 5-Tupel mit Übergangstabelle für δ :

δ	a	b
z_0	z_1	z_2
z_1	z_1	z_2
z_2	z_2	z_2

- als Zustandsgraph:

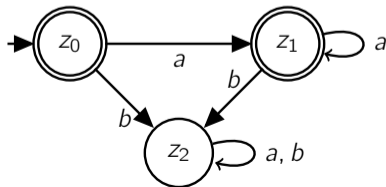

1. Quiz

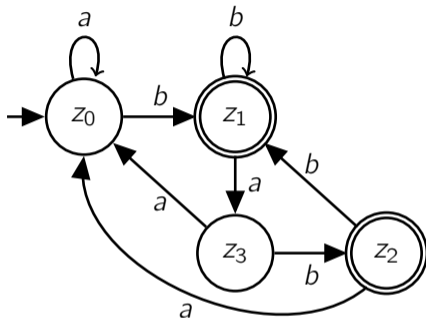

- ▶ Welcher Zustand ist der Startzustand? Was sind die Endzustände?
- ▶ Wo läuft der Automat auf dem Wort *ababab* entlang?
- ▶ Erkennt der Automat ε ? Wenn nein, was müsste man ändern, damit er ε erkennt? Wenn ja, was müsste man ändern, damit er ε nicht erkennt?

2. Quiz

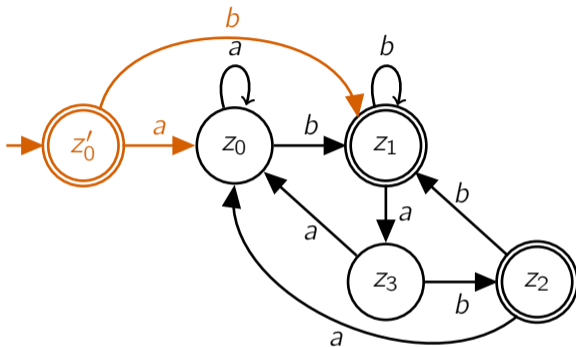

- ▶ Welcher Zustand ist der Startzustand? Was sind die Endzustände?
- ▶ Wo entlang läuft der Automat auf dem Wort $ababab$?
- ▶ Erkennt der Automat ε ? Wenn nein, was müsste man ändern, damit er ε erkennt? Wenn ja, was müsste man ändern, damit er ε nicht erkennt?

Aufgabe: DFA angeben

Geben Sie einen DFA an, der genau alle gültigen Uhrzeiten im 24-Stunden-Format von der Form **Stunde:Minute** mit $\text{Stunde} \in \{0, \dots, 23\}$ und $\text{Minute} \in \{00, 01, \dots, 59\}$ erkennt.

Aufgabe: DFA angeben

Antwort:

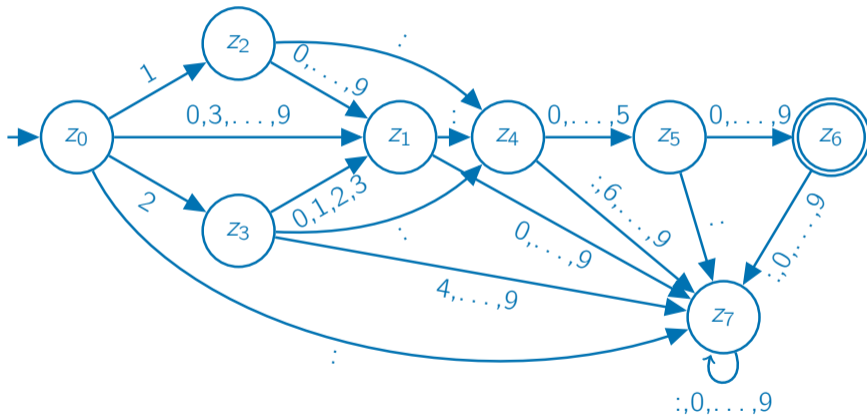

2. Nichtdeterministische endliche Automaten (NFAs)

DFAs vs. NFAs

	DFA	NFA
Zustände	Z	Z
Alphabet	Σ	Σ
Übergänge	$\delta : Z \times \Sigma \rightarrow Z$	$\delta : Z \times \Sigma \rightarrow \mathcal{P}(Z)$
Startzustände	$z_0 \in Z$	$S \subseteq Z$
Endzustände	$E \subseteq Z$	$E \subseteq Z$
Übergänge für Wörter	$\tilde{\delta} : Z \times \Sigma^* \rightarrow Z$ $\tilde{\delta}(z, \varepsilon) = z$ $\tilde{\delta}(z, aw) = \tilde{\delta}(\delta(z, a), w)$	$\tilde{\delta} : \mathcal{P}(Z) \times \Sigma^* \rightarrow \mathcal{P}(Z)$ $\tilde{\delta}(X, \varepsilon) = X$ $\tilde{\delta}(X, aw) = \tilde{\delta}(\bigcup_{z \in X} \delta(z, a), w)$
Akzeptierte Sprache	$L(M) = \{w \mid \tilde{\delta}(z_0, w) \in E\}$	$L(M) = \{w \mid \tilde{\delta}(S, w) \cap E \neq \emptyset\}$

1. Quiz

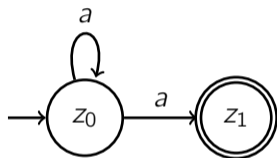

1. Ist ein DFA
2. Ist ein NFA, aber kein DFA
3. Ist weder DFA noch NFA

2. Quiz

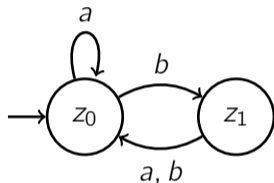

1. Ist ein DFA
2. Ist ein NFA, aber kein DFA
3. Ist weder DFA noch NFA

3. Quiz

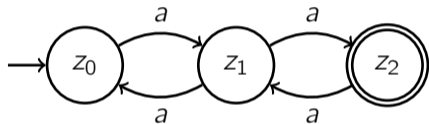

1. Ist ein DFA
2. Ist ein NFA, aber kein DFA
3. Ist weder DFA noch NFA

4. Quiz

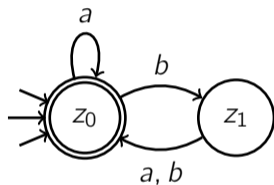

1. Ist ein DFA
2. Ist ein NFA, aber kein DFA
3. Ist weder DFA noch NFA

5. Quiz

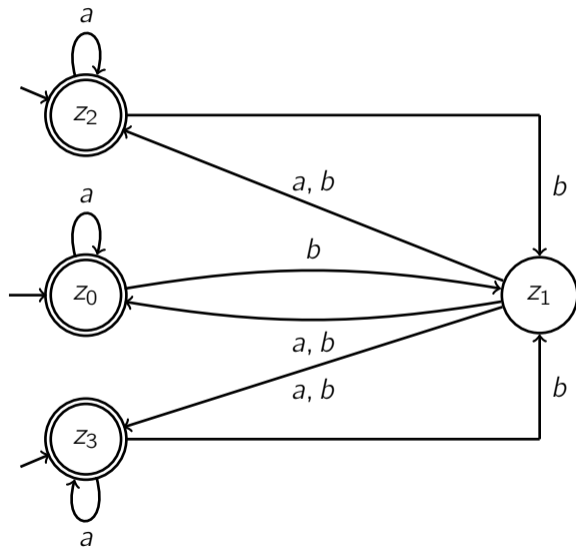

1. Ist ein DFA
2. Ist ein NFA, aber kein DFA
3. Ist weder DFA noch NFA

6. Quiz

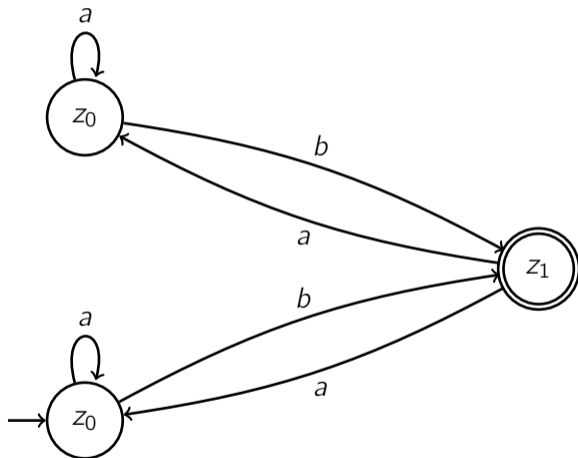

1. Ist ein DFA
2. Ist ein NFA, aber kein DFA
3. Ist weder DFA noch NFA

7. Quiz

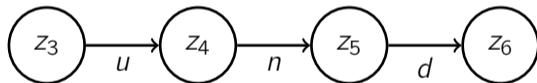
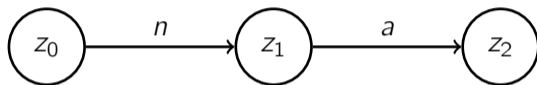

1. Ist ein DFA
2. Ist ein NFA, aber kein DFA
3. Ist weder DFA noch NFA

Aufgabe: NFAs angeben

Geben Sie einen NFA an, der Ziffernfolgen aus $\Sigma = \{0, \dots, 9\}$ verarbeitet und Wörter genau dann akzeptiert, wenn

- a) die letzte Ziffer vorher schon mindestens einmal in der Folge vorkam
- b) die letzte Ziffer vorher nicht schon einmal vorkam.

Nutzen Sie den Nichtdeterminismus möglichst gut aus.

Aufgabe: NFAs angeben

a) die letzte Ziffer vorher schon mindestens einmal in der Folge vorkam

Antwort:

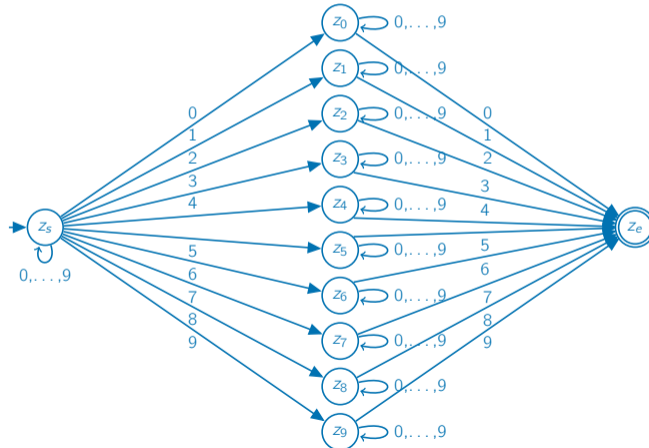

Aufgabe: NFAs angeben

b) die letzte Ziffer vorher nicht schon einmal vorkam

Antwort:

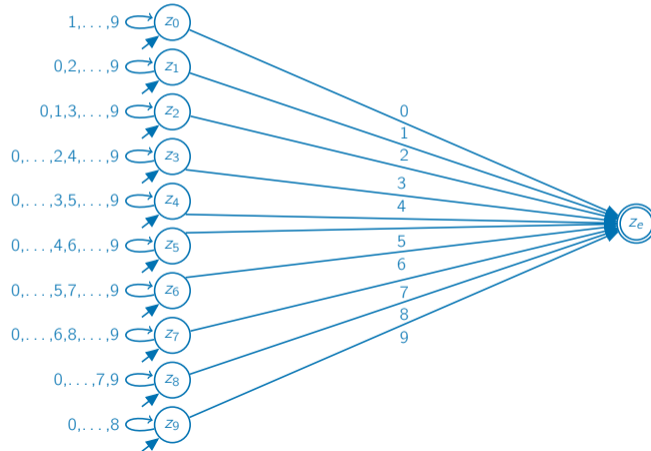

NFAs vs. NFAs mit ε -Übergängen

	NFA	NFA mit ε -Übergängen
Zustände	Z	Z
Alphabet	Σ	Σ
Übergänge	$\delta : Z \times \Sigma \rightarrow \mathcal{P}(Z)$	$\delta : Z \times (\Sigma \cup \{\varepsilon\}) \rightarrow \mathcal{P}(Z)$
Startzustände	$S \subseteq Z$	$S \subseteq Z$
Endzustände	$E \subseteq Z$	$E \subseteq Z$
Übergänge für Wörter	$\tilde{\delta} : \mathcal{P}(Z) \times \Sigma^* \rightarrow \mathcal{P}(Z)$ $\tilde{\delta}(X, \varepsilon) = X$ $\tilde{\delta}(X, aw) = \tilde{\delta}(\bigcup_{z \in X} \delta(z, a), w)$	$\tilde{\delta} : \mathcal{P}(Z) \times \Sigma^* \rightarrow \mathcal{P}(Z)$ $\tilde{\delta}(X, \varepsilon) = X$ $\tilde{\delta}(X, aw) = \tilde{\delta}(\bigcup_{z \in X} \varepsilon\text{-Hülle}(\delta(z, a)), w)$
Akzeptierte Sprache	$L(M) = \{w \mid \tilde{\delta}(S, w) \cap E \neq \emptyset\}$	$L(M) = \{w \mid \tilde{\delta}(\varepsilon\text{-Hülle}(S), w) \cap E \neq \emptyset\}$

3. Äquivalenz von DFAs, NFAs und regulären Grammatiken

Äquivalenz der Formalismen

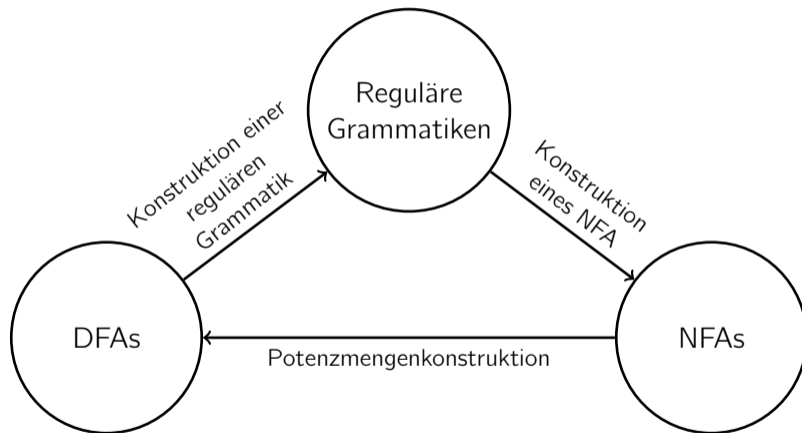

Seien

- ▶ \mathcal{D} = Menge der durch DFAs akzeptierten Sprachen
- ▶ \mathcal{N} = Menge der durch NFAs akzeptierten Sprachen
- ▶ \mathcal{R} = Menge der regulären Sprachen.

Wir haben gezeigt

- ▶ $\mathcal{D} \subseteq \mathcal{R}$
- ▶ $\mathcal{R} \subseteq \mathcal{N}$
- ▶ $\mathcal{N} \subseteq \mathcal{D}$.

Daraus folgt $\mathcal{D} = \mathcal{R} = \mathcal{N}$.

Aufgabe: DFA angeben

Spielfeld:

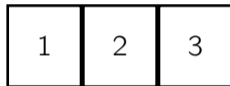

Aktionen:

- ▶ ℓ und r : Wechseln um ein Feld nach *links* bzw. *rechts*.
- ▶ ℓ bei Feld 1 und r bei Feld 3 bleiben wirkungslos.

Geben Sie einen DFA über dem Alphabet $\Sigma = \{\ell, r\}$ an, der alle Folgen von Spielzügen akzeptiert, sodass der Spieler auf Feld 1 beginnt und auf Feld 3 das Spiel beendet.

Aufgabe: DFA angeben

Antwort:

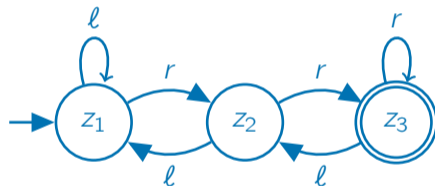

Aufgabe: Reguläre Grammatik angeben

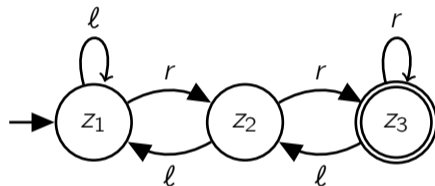

Geben Sie zum gezeigten DFA eine reguläre Grammatik an, welche die vom DFA akzeptierte Sprache erzeugt.

Aufgabe: Reguläre Grammatik angeben

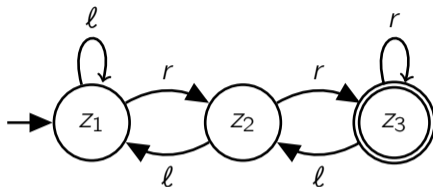

Zur Erinnerung

Für DFA $M = (Z, \Sigma, \delta, z_0, E)$ konstruiere

reguläre Grammatik $G = (V, \Sigma, P, S)$ mit

$V := Z,$

$S := z_0,$

$P := \{z_i \rightarrow az_j \mid \delta(z_i, a) = z_j\}$
 $\cup \{z_i \rightarrow \varepsilon \mid z_i \in E\}.$

Antwort:

$G = (V, \Sigma, P, S)$ mit

$V = \{z_1, z_2, z_3\}$

$S = z_1$

$P = \{z_1 \rightarrow lz_1, z_1 \rightarrow rz_2,$
 $z_2 \rightarrow lz_1, z_2 \rightarrow rz_3,$
 $z_3 \rightarrow lz_2, z_3 \rightarrow rz_3,$
 $z_3 \rightarrow \varepsilon\}$

Aufgabe: NFA angeben

$G = (\{S, A, D, E\}, \{\ell, r\}, P, S)$ beschreibt Spielzugfolgen, mit
 $P = \{S \rightarrow \ell A \mid rS, A \rightarrow \ell D \mid \ell E \mid \ell \mid rS, D \rightarrow \ell \mid \ell D \mid rA \mid \ell E, E \rightarrow \ell \mid \ell D\}$.
Konstruieren Sie einen NFA M mit $L(M) = L(G)$.

Zur Erinnerung

Für reguläre Grammatik (V, Σ, P, S)
konstruiere NFA $(Z, \Sigma, \delta, \{S\}, E)$ mit

$$Z := V \cup \{z_E\}$$

$$E := \{z_E\} \cup \{S \mid \text{falls } S \rightarrow \varepsilon \in P\}$$

$$\delta(A, a) := \{B \mid A \rightarrow aB \in P\}$$

$$\cup \{z_E \mid A \rightarrow a \in P\}$$

$$\delta(z_E, a) := \emptyset$$

Antwort:

$M = (\{S, A, D, E, z_E\}, \{\ell, r\}, \delta, \{S\}, \{z_E\})$
mit

$$\delta(S, \ell) = \{A\}$$

$$\delta(D, r) = \{A\}$$

$$\delta(S, r) = \{S\}$$

$$\delta(E, \ell) = \{D, z_E\}$$

$$\delta(A, \ell) = \{D, E, z_E\}$$

$$\delta(E, r) = \emptyset$$

$$\delta(A, r) = \{S\}$$

$$\delta(z_E, \ell) = \emptyset$$

$$\delta(D, \ell) = \{D, E, z_E\}$$

$$\delta(z_E, r) = \emptyset$$

Aufgabe: NFA angeben

Zustandsgraph:

